

Savoir Rouler à Vélo : Blocs 1 et 2

MODULE D'APPRENTISSAGE 3 (MA3)

✚ Connaissances et compétences visées par le MA3

Le **code couleur** reprend celui des blocs du livret pédagogique SRAV pour vous permettre d'identifier à quel bloc correspond chacune des connaissances et compétences travaillées.

BLOC 1 Savoir pédaler	BLOC 2 Savoir circuler
---------------------------------	----------------------------------

CONNAISSANCES	
	Être capable de nommer les éléments simples d'un vélo : dérailleur, pignon, plateau, commande de changement de vitesse
	Être capable de vérifier le bon fonctionnement de certains éléments : <ul style="list-style-type: none"> - Serrage de la potence - Serrage des roues - Chaîne en bon état
	Identifier les principaux panneaux signalétiques : Priorité à droite, carrefour giratoire, zone piétonne, cédez le passage aux véhicules venant en sens inverse.
	Être capable d'identifier les espaces de circulation adaptés aux vélos.
COMPETENCES	
	Être capable de maîtriser les fondamentaux : <ul style="list-style-type: none"> • Rouler en enlevant un appui (un pied) • Franchir un petit obstacle • Changer ses vitesses • Ralentir, freiner, s'arrêter dans une zone délimitée (effectuer un sur place) • Prendre des informations en roulant
	Reconnaitre les principaux panneaux de signalisation → Rouler en respectant le code de la route mis en place sur le parcours du module 3
	Être capable de rouler en tenant compte des autres cyclistes et des piétons → Adapter son déplacement en fonction des autres usagers de la route.
	Être capable de communiquer avec les autres cyclistes et piétons : → Faire connaître sa direction, identifier les changements de direction des autres cyclistes.

Parcours de référence du MA3

Le parcours de référence proposé pour ce troisième module d'apprentissage est destiné à permettre à vos élèves :

- ✓ D'évaluer leurs compétences
- ✓ De définir le projet d'apprentissage
- ✓ De donner du sens aux apprentissages réalisés dans la perspective du bloc 3

Tous les élèves partent du « Parking » et reviennent au « Parking » → **Double sens de circulation.**

Des indications de distances vous sont précisées pour vous aider à réfléchir votre parcours dans l'espace dont vous disposez.

Dans ce parcours, les élèves mobiliseront leurs connaissances et leurs compétences, poursuivront les apprentissages des modules précédents ou apprendront à réaliser, en milieu protégé, les exercices suivants en respectant le code de la route (*voir les fiches et les animations des exercices du bloc 3 correspondantes*) :

- ✓ S'insérer dans la circulation
- ✓ Rouler
- ✓ Tourner à droite
- ✓ Tourner à gauche
- ✓ STOP / Cédez le passage
- ✓ Feu tricolore
- ✓ Priorité à droite / Cédez le passage aux véhicules venant en sens inverse
- ✓ Carrefour giratoire

Ce parcours peut servir d'évaluation diagnostique en début de bloc 3. L'enseignant s'assurera que tous les élèves maîtrisent suffisamment les connaissances et compétences attendues pour circuler en milieu protégé et sont prêts à aborder le milieu réel.

Celui-ci nécessitant une plus grande capacité à prendre et analyser des informations plus nombreuses et complexes, l'enseignant ne pourra pas envisager de sortir à vélo en milieu non protégé avec les élèves n'ayant qu'une maîtrise partielle des attendus des blocs 1 et 2.

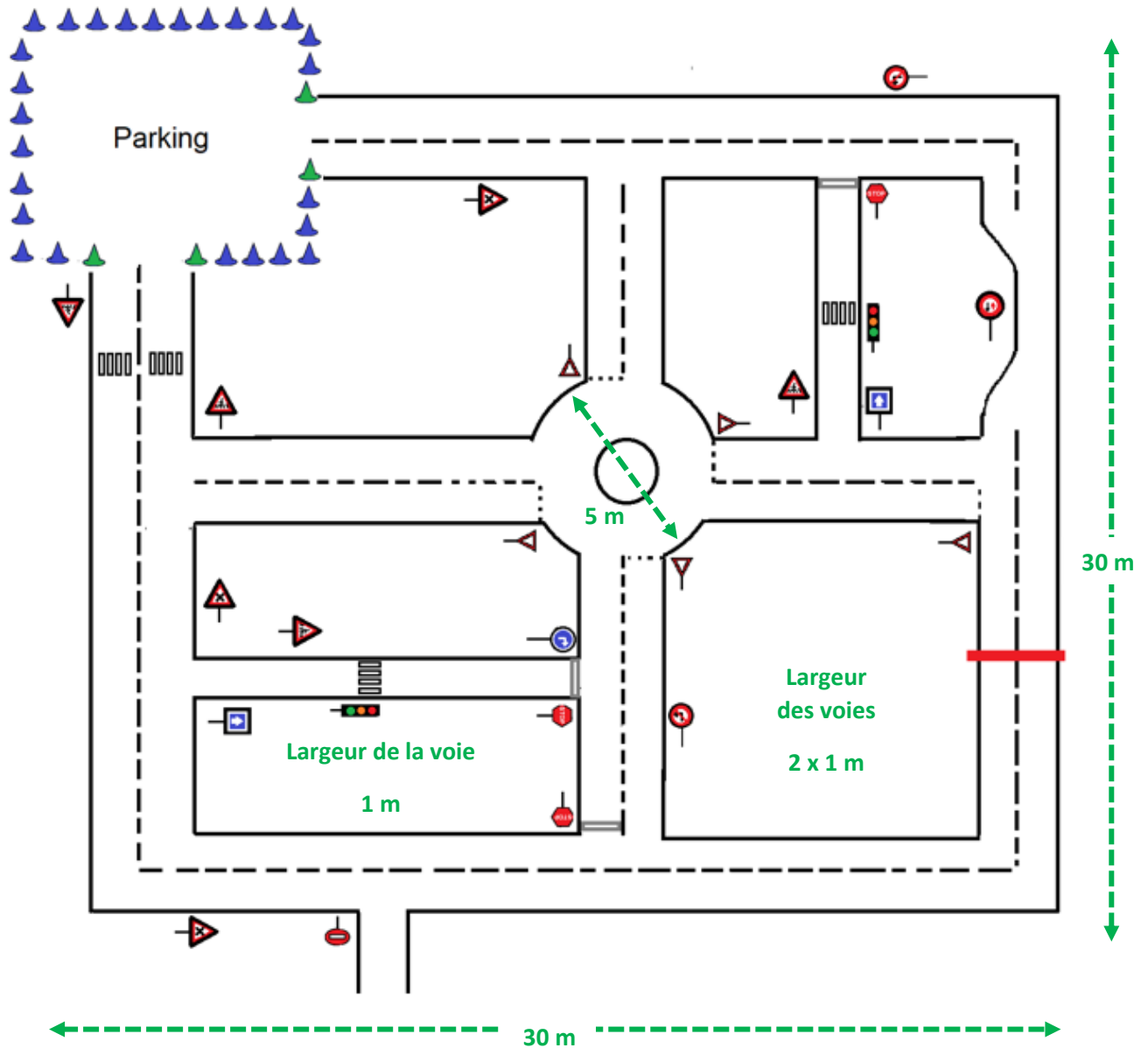



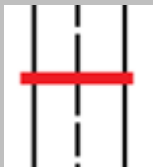



Explications

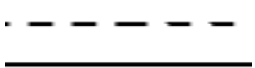

Ralentisseur : choisir du matériel peu haut et peu large suffisamment stable pour créer un obstacle.

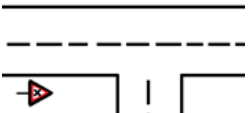
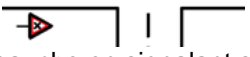
Compétences visées et parcours de référence : faire du lien pour donner du sens aux apprentissages

Compétences visées	Situations du parcours de référence qui mobilisent les compétences et leur donnent du sens
Monter et descendre de son vélo à l'arrêt	 <p>Prendre son vélo dans un espace protégé.</p>
Démarrer un pied au sol	 <p>Démarrer à un STOP/Cédez le passage, passage piéton après passage d'un piéton, feu tricolore passant au vert, priorité à droite/cédez le passage aux véhicules venant en sens inverse après passage d'un véhicule.</p>
Conduire son vélo en ligne droite	 <p>Rouler à droite dans sa voie de circulation</p>
Ralentir, freiner, s'arrêter dans une zone délimitée (en posant le pied au sol)	 <p>S'arrêter à un STOP/Cédez le passage, passage piéton si passage d'un piéton, feu tricolore passant à l'orange ou au rouge, priorité à droite/cédez le passage aux véhicules venant en sens inverse si passage d'un véhicule.</p>
Ralentir, freiner, s'arrêter dans une zone délimitée (effectuer un sur place)	 <p>S'arrêter sans poser le pied au sol en effectuant un « sur place » pour prendre l'information du passage éventuel d'un véhicule à une priorité à droite/cédez le passage aux véhicules venant en sens inverse et repartir en l'absence d'un véhicule.</p>
Etre capable d'effectuer un virage à 90°	
Rouler en enlevant un appui (main)	 <p>Tourner à droite/à gauche en signalant son changement de direction et en restant dans sa voie de circulation.</p>
Franchir un petit obstacle	 <p>Aborder un ralentisseur, un abaissement de trottoir d'entrée de parking, ...</p>

Prendre des informations en roulant
Etre capable de circuler en respectant le code de la route et reconnaître les principaux panneaux de signalisation → Rouler en respectant le code de la route mis en place sur le parcours.
Etre capable de rouler en tenant compte des autres cyclistes et des piétons → Adapter son déplacement en fonction des autres usagers de la route.
Etre capable de communiquer avec les autres cyclistes et piétons : → Faire connaître sa direction, identifier les changements de direction des autres cyclistes.

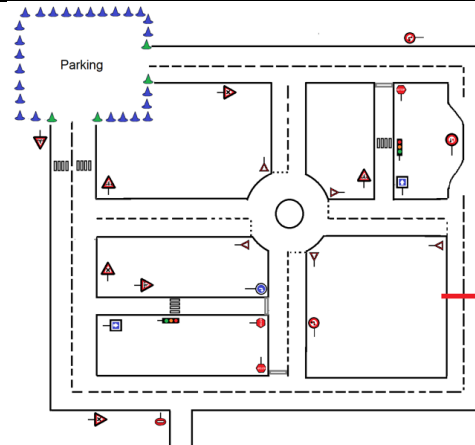

Prendre des décisions et agir en signalant ses changements de direction après analyse de la situation :

- ✓ prise d'informations fixes (panneaux de signalisation)
- ✓ prise d'informations mouvantes (circulation des autres usagers, environnement)